

## Laborschränke

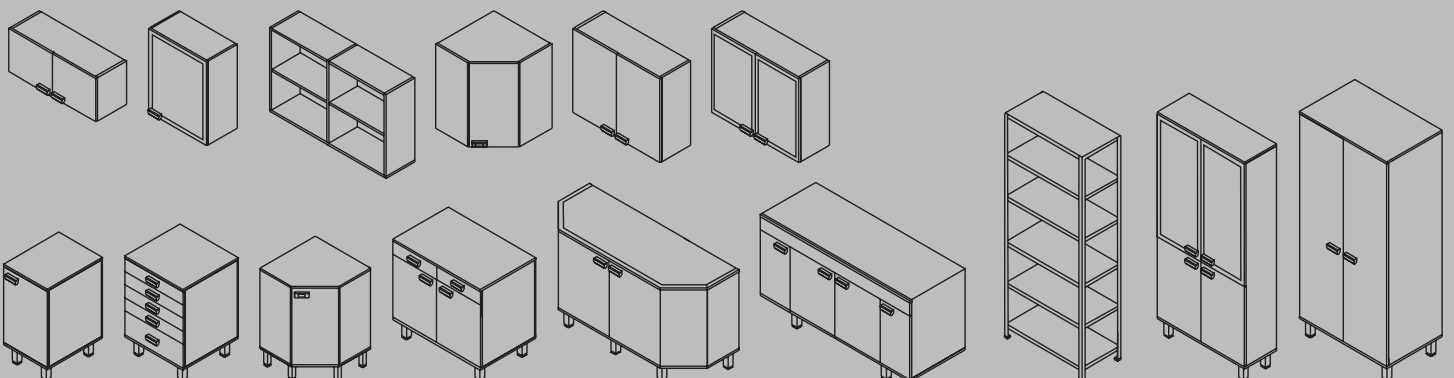

### → ALLGEMEINE EIGENSCHAFTEN

- Schrankelement aus feuchtigkeitsabweisender Holzspanplatte, die zweiseitig mit Melamin-Folie bezogen ist, RAL 7047
- Alle Ränder sind mit ABS Band 0,8mm gesichert, hintere Seite aus feuchtigkeitsabweisender [Mediapanplatte](#) zweiseitig bezogen mit Melamin-Folie.
- Tür aus feuchtigkeitsabweisender Holzspanplatte, die zweiseitig mit Melamin-Folie bezogen ist oder Polykarbonat im ABS Rahmen
- Beine aus PP RAL 7047, Höhe 150 mit Nivellierfuß
- Griffe aus ABS, ergonomisch verarbeitet, mit Identifikationsöffnung
- Hohe Tragfähigkeit und Stabilität
- Übereinstimmend mit der HRN D.E2.104 und HRN D.E2.105.



## Laborschränke

### → STANDARDMAßE DER SCHRÄNKE

	breite	tiefe	höhe
<b>Festschränke</b>	450	570	720
	600		820
	900		
	1200		
<b>Roll- und Auszugsschränke</b>	450	570	615
	600		765
	900		
	1200		
<b>Hochschränke</b>	600	330	1265
	900	570	1630
	1200		1995
<b>Hängeschränke</b>	600	330	380
	900		750
	1200		1115



**GRIFF AUS PP MIT IDENTIFIKATIONSÖFFNUNG**



**BREMSROLLE AUS PP**



**POLYKARBONAT IM ABS RAHMEN**



**PP BEINE**  
Hohe Tragfähigkeit, mechanisch PH widerstandsfähig  
Höhenverstellbar

### Grga & Melita

Kroatien, 10 000 Zagreb, Sveti Duh 62  
 telefon: +385 (1) 3745 510, 3906 616  
 handy: +385 (98) 355 274, 492 717  
 telefax: +385 (1) 3906 615  
 e-mail: grga-melita@zg.t-com.hr  
 web: www.grga-melita.hr